



Каталог на топлински пумпи и ESS
2026.

VIVAX

Содржина

За нас	2
Преглед на производот	6
R290 ТОПЛИНСКИ ПУМПИ	8
АЕНА Серии	10
АЕМА Серии	11
R290 СПЕЦИФИКАЦИИ	
АЕНА R290	12
АЕМА R290	14
R32 ТОПЛИНСКИ ПУМПИ	16
Сплит систем R32	18
Моноблок систем R32	20
R32 СПЕЦИФИКАЦИИ	
Надворешни единици	22
Хидробокс	24
Хидробокс со интегриран резервоар	25
Моноблок единици	26
ESS СИСТЕМ ЗА СКЛАДИРАЊЕ НА ЕНЕРГИЈА	28
Принцип на работа на системот	30
Спецификации на ESS	33

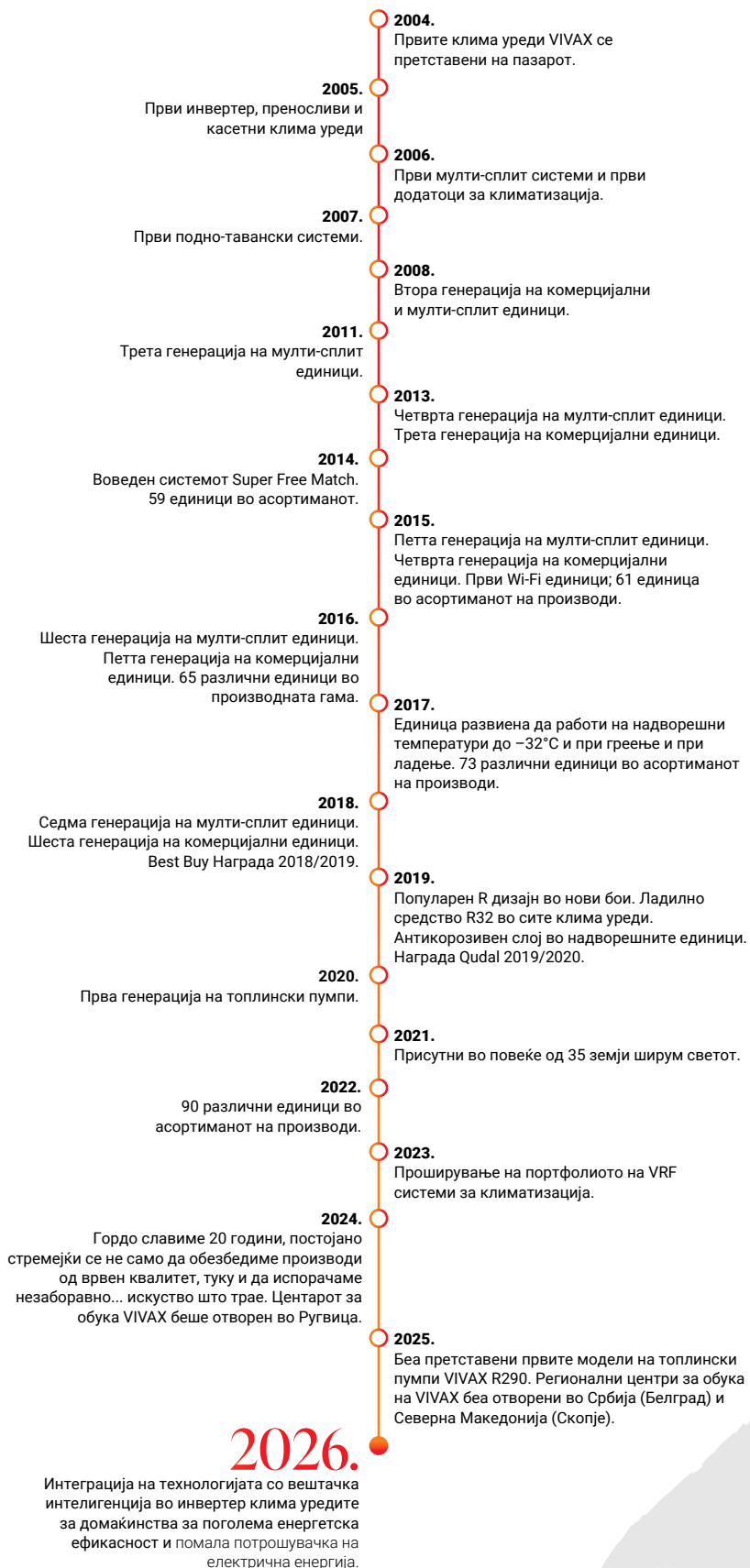

VIVAX дистрибуциска мрежа со 10 европски канцеларии

VIVAX работи со преку 10 свои канцеларии во клучни европски земји, градејќи стабилна и сигурна деловна мрежа. Таквото присуство овозможува силни врски со локалните пазари, ефикасно управување со бизнисот и конзистентен квалитет на брендот VIVAX низ цела Европа.

Works best with *life*

Од првите модели до напредните системи за климатизација, клима уредите VIVAX создаваат совршена температура повеќе од две децении. Континуиран развој, сигурност во сите услови и паметна технологија се вградени во секој уред. Резултатот е удобност што може да се почувствува секој ден во секој простор.

5 години фабричка гаранција

Гаранцијата за топлинските пумпи VIVAX е 60 месеци со задолжително годишно одржување од страна на овластен сервисен центар. Ова е редовна гаранција за нашите топлински пумпи и по купувањето, не е потребна дополнителна регистрација на уредот за да се добие гаранцијата.

Детални информации за гарантните услови и список на овластени сервиси можете да најдете на vivax.com..

Присутни во повеќе 35 земји

Веќе 22 години, корисниците на над 35 пазари им веруваат на клима уредите VIVAX.

Врвниот квалитет и безвременскиот дизајн го пронајдоа своето место во бројни домови, кои, благодарение на клима уредите VIVAX и без оглед на годишното време, секогаш се на оптимална температура.

ТОПЛИНСКИ ПУМПИ

Комплетно решение за
греење, ладење и топла вода
за домаќинства

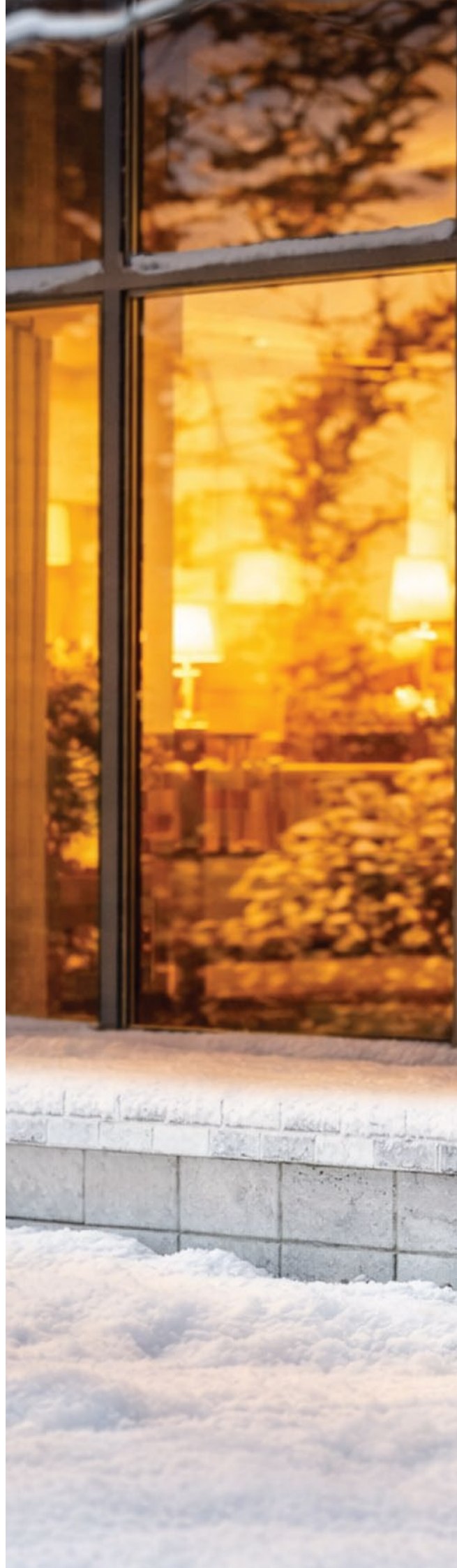



Преглед на производот

Топлинските пумпи стануваат сè подостапни економски и еколошки решенија што овозможуваат греење, ладење и топла вода за домаќинствата. Нивните бројни придобивки ги прават врвно решение за сите простори за живеење.

ЗОШТО ТОПЛИНСКИ ПУМПИ?

Топлинските пумпи извлекуваат топлинска енергија од околината (воздух, земја или вода) и, со минимална потрошувачка на електрична енергија, ефикасно обезбедуваат топлина за греење на просторот и подготовка на топла вода за домаќинствата.

5 ГОДИНИ ФАБРИЧКА ГАРАНЦИЈА

Гаранцијата за топлинските пумпи VIVAX е 60 месеци со задолжително годишно одржување од страна на овластен сервисен центар. Ова е редовна гаранција за нашите топлински пумпи и по купувањето, не е потребна дополнителна регистрација на уредот за да се добие гаранцијата. Детални информации за условите на гаранцијата и список на овластени сервиси можете да најдете на vivax.com.

ДОЛГОРОЧНА ЕФИКАСНОСТ И РАЗНОВРСНОСТ

Топлинските пумпи се карактеризираат со висока енергетска ефикасност и долг работен век, што резултира со ниски оперативни трошоци во текот на целиот животен циклус на единицата и значителни заштеди на енергија во споредба со конвенционалните системи за греење. Покрај тоа, нивната прилагодливост кон различни извори на енергија (воздух, земја, вода) и системи за дистрибуција на топлина (подно греење, радијатори, вентилаторски единици) ги прави погодни за секоја станбена или комерцијална примена. Можноста за инсталација на постоечки системи и комбинација со други извори на топлина (сончева енергија, гас итн.) дополнително ја зголемува разновидноста на апликациите на топлинските пумпи.



**Моноблок
единици
R290**



Капацитет (kW)	8,0	10,0	12,0	14,0	16,0	26,0	30,0	35,0
220 ~ 240 - 1 Ph	•	•						
380 ~ 415 - 3 Ph			•	•	•	•	•	•

**Сплит
систем
R32**



	Надворешна единица	Надворешна единица				
Капацитет (kW)	6,0	8,0	10,0	12,0	14,0	16,0
220 ~ 240 - 1 Ph	•	•	•			
380 ~ 415 - 3 Ph				•	•	•

**Сплит
систем
R32**



	Внатрешна единица		
Капацитет (kW)	6,0	8,0-10,0	12,0-16,0
220 ~ 240 - 1 Ph	•	•	•
380 ~ 415 - 3 Ph		•	•

**Моноблок
единици
R32**



Капацитет (kW)	6,0	8,0	10,0	12,0	14,0	16,0
220 ~ 240 - 1 Ph	•	•	•			
380 ~ 415 - 3 Ph				•	•	•



R290

Инвестирање во одржлива зелена иднина

Долгорочно решение е нашата мисија



GWP Помал ефект на глобалното затоплување
3

ODP Неутрално влијание врз озонската обвивка
0

Природен разладувач R290

- Ниско ниво на GWP во согласност со политиката на ЕУ за јаглеродна неутралност
- Овозможува извонредни перформанси во средини со ниска температура, овозможени од неговите термодинамички својства.
- Модерно решение кое овозможува висока ефикасност, а воедно ја зачувува животната средина.



Сеопфатно флексибилно следење на системот во комбинација со фотоволтаични панели и ESS систем

- Централно управување со WiFi
- Мониторинг и анализа на потрошувачката на енергија во секое време
- Оптимизација на енергетската мрежа во домаќинствата според навиките на корисниците

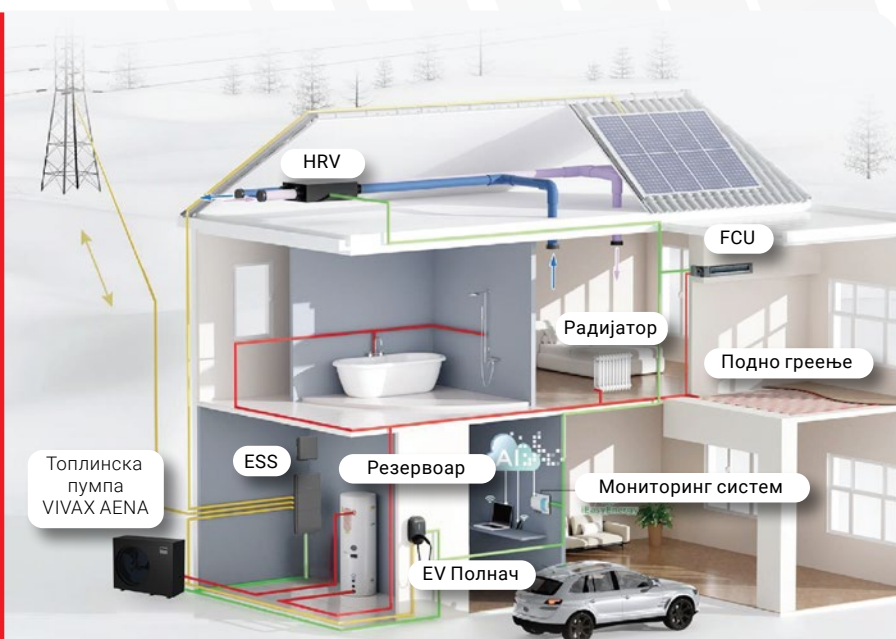

Серии AENA

- Максимална температура на излез на вода: 80 °C
- Работен опсег при греење од -25°C до 35°C надворешна температура на воздухот
- Опремен со резервен грејач кој обезбедува правилно функционирање на системот под сите услови.

Топлинска пумпа



-10 to 15°C



80°C

Топлинска пумпа + Резервен грејач



-25 to 35°C



80°C

Комплетно решение

- Двезонска апликација
- Можност за постигнување на поголеми капацитети (48~96 kW) со максимум 6 поврзани единици
- Интегрирана Wi-Fi контрола

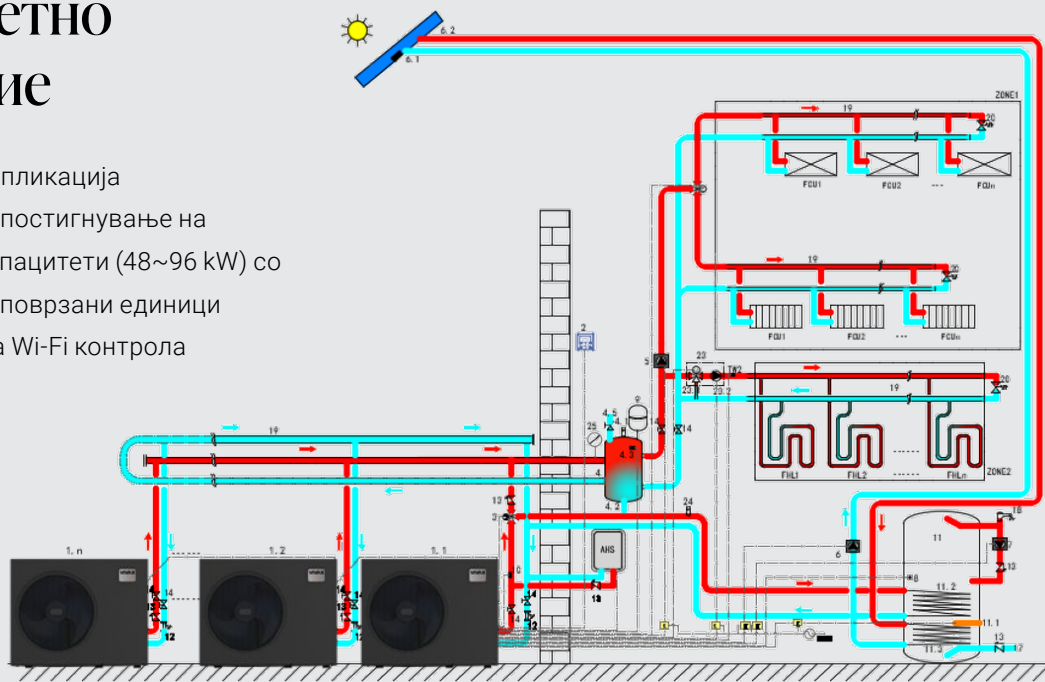

DC Инверторска технологија



- Ниска потрошувачка на енергија
- BLDC мотор на вентилаторот
- Тивко работење

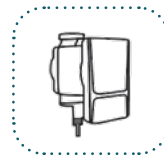

- Висока ефикасност
- IPX4D ниво на заштита

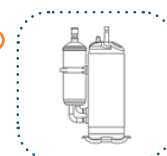

- Висока ефикасност
- Широк опсег на работна фреквенција
- Компактен дизајн

Серии АЕМА

Комплетно решение за греење, ладење и топла вода за домаќинства што може да ја елиминира потребата од традиционални системи за греење (гас, дрва, масло за греење) или работа паралелно со постојните системи.

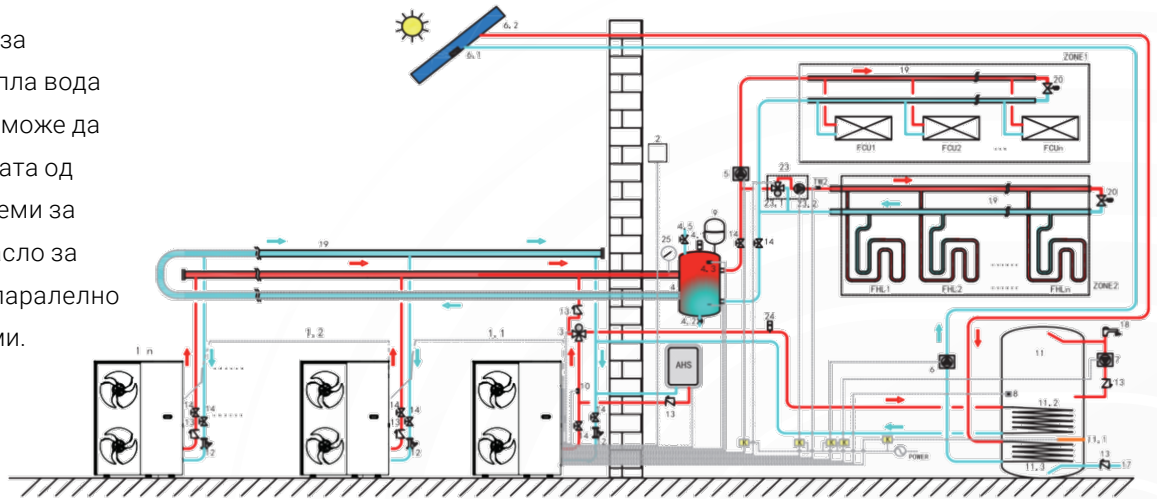

Главни карактеристики

- 100% капацитет при надворешна температура на воздухот од -10°C
- Максимална температура на излез на вода: 85°C
- Максимална температура на топла вода 75°C

ВИСОКА
ЕФИКАСНОСТ

NATURAL
REFRIGERANT

СИГУРНОСТ

ВИСОКА
ТЕМПЕРАТУРА
НА ВОДА

WI-FI
КОНТРОЛА

НОВА
СТРУКТУРА
И ИЗГЛЕД

DC инвертер технологија

ИНВЕРТЕР ВЕНТИЛАТОР И КОМПРЕСО

- Прецизна контрола на температурата ($0,1^{\circ}\text{C}$)
- Прилагодливо и ефикасно работење низ целиот работен опсег

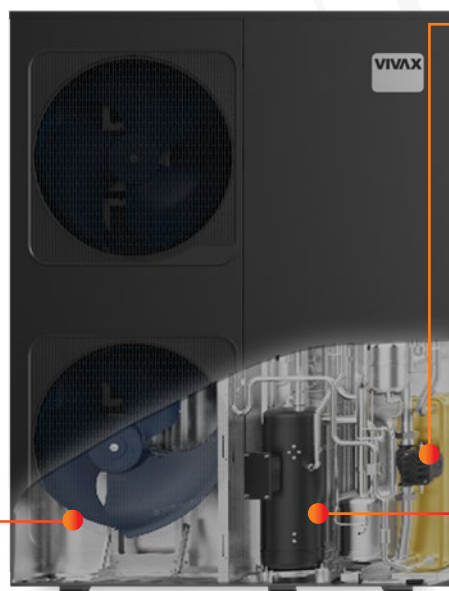

DC ИНВЕРТЕР ПУМПА ЗА ВОДА

- Ја намалува потрошувачката на електрична енергија за работа на пумпата до 70%
- Овозможува оптимална температурна разлика помеѓу протокот и враќањето на водата
- Овозможува оптимален сооднос на енергетска ефикасност и топлинска удобност

R290 EVI SCROLL КОМПРЕСОР

- Обезбедува излезна температура на водата од 85°C .
- 20% поголема ефикасност на греење при ниски надворешни температури

AENA R290

Номинален капацитет		kW	8	10	12	14	16
VIVAX R290 AENA Сери			HPM-28CH84AENA R290-1	HPM-34CH100AENA R290-1	HPM-41CH120AENA R290-3	HPM-48CH140AENA R290-3	HPM-53CH155AENA R290-3
Напојување	V/Ph/Hz		220-240/1/50		380-415/3/50		
Греење A7W35	Капацитет	W	8000	9500	12100	14000	15500
	Номинален влез	W	1524	1919	2444	2979	3444
	COP	/	5,25	4,95	4,95	4,70	4,50
Греење A7W55	Капацитет	W	8000	9500	11900	13800	16000
	Номинален влез	W	2388	2969	3662	4381	5246
	COP	/	3,35	3,20	3,25	3,15	3,05
Греење A2W35	Капацитет	W	7100	8200	9200	11000	13000
	Номинален влез	W	1732	2103	2300	2895	3714
	COP	/	4,10	3,90	4,00	3,80	3,50
Греење A2W55	Капацитет	W	8000	9000	11500	12500	13800
	Номинален влез	W	2963	3529	4340	4808	5520
	COP	/	2,70	2,55	2,65	2,60	2,50
Греење A-7W35	Капацитет	W	7000	8000	10000	12000	13100
	Номинален влез	W	2154	2540	3175	4286	4852
	COP	/	3,25	3,15	3,15	2,80	2,70
Греење A-7W55	Капацитет	W	7500	8800	11000	12000	13000
	Номинален влез	W	3261	4000	4889	5581	6190
	COP	/	2,30	2,20	2,25	2,15	2,10
Ладење A35W18	Капацитет	W	8300	10000	12000	14000	15000
	Номинален влез	W	1581	2174	2609	3182	3529
	EER	/	5,25	4,60	4,60	4,40	4,25
Ладење A35W7	Капацитет	W	7450	8100	11500	12400	14000
	Номинален влез	W	2224	2613	3770	4133	5185
	EER	/	3,35	3,10	3,05	3,00	2,70
Класа на енергетска ефикасност на сезонското греење на просторот	Температурата на водата на излез е 35°C		A+++				
	Температурата на водата на излез е 55°C		A+++				
SEER	Температурата на водата на излез е 7 °C		5,61	5,53	4,99	4,97	4,98
	Температурата на водата на излез е 18 °C		7,63	7,67	7,03	6,94	6,87
SCOP	Потопла клима	LWT 35 °C	6,91	6,87	6,8	6,74	6,77
		LWT 55 °C	4,86	4,85	4,89	4,87	4,86
	Просечна клима	LWT 35 °C	5,35	5,33	4,94	4,76	4,72
		LWT 55 °C	4,06	4,01	3,96	3,85	3,86
	Постудена клима	LWT 35 °C	4,6	4,53	4,53	4,45	4,31
		LWT 55 °C	3,45	3,49	3,56	3,54	3,51
Егр Ниво на звучна моќност		dB(A)	53	54	55	57	59
Ниво на звучен притисок (1m)	Греење A7W35	dB(A)	40	41	43	46	49
	Ладење A35W18	dB(A)	39	41	42	43	44
Опсег на проток на вода		m³/h	0,40 - 1,65	0,40 - 2,10	0,70 - 2,50	0,70 - 2,75	0,70 - 3,00

AENA R290

Номинален капацитет		kW	8	10	12	14	16
VIVAX R290 AENA Serija			HPM-28CH84AENA R290-1	HPM-34CH100AENA R290-1	HPM-41CH120AENA R290-3	HPM-48CH140AENA R290-3	HPM-53CH155AENA R290-3
Компресор	Тип	Двојно ротирачки					
Надворешен вентилатор	Тип на мотор / Број на вентилатори	DC / 1					
Ладилно средство	Тип/Наполнет волумен	R290/1100g			R290/1500g		
Димензии на единицата (В×Ш×Д)	mm	1051×1330×475					
Димензии на пакувањето (В×Ш×Д)	mm	1235×1390×570					
Нето тежина	kg	156			176		
Бруто тежина	kg	181			201		
Разменувач на топлина од страната на водата		Плочест разменувач на топлина					
Димензии на поврзувањето од страната на водата		G1 1/4"BSP					
Водна пумпа	Максимален напор на пумпата	m	9				
Безбедносен вентил		bar	3				
Прекинувач на проток		m³/h	0,36			0,6	
Опсег на надворешна температура на воздухот	Ладење	°C	-5~46				
	Греење	°C	-25~35				
	РТV	°C	-25~46				
Опсег на температура на водата	Ладење	°C	5~25				
	Греење	°C	25~80				
	РТV	°C	20~70				

Забелешки:

Горенаведените податоци се тестираат според референтниот стандард EN14511; EN14825; EN50564; EN 12102; (EУ) бр. 811



AEMA R290

Номинален капацитет		kW	26	30	35
VIVAX R290 AEMA Serii			HPM-89CH260AEMA R290-3	HPM-102CH300AEMA R290-3	HPM-120CH350AEMA R290-3
Напојување	V/Ph/Hz		380-415/3/50		
Греење A7W35	Капацитет	W	26000	30000	35000
	Номинален влез	W	5450	6670	8400
	COP	/	4,77	4,50	4,17
Греење A7W55	Капацитет	W	26000	30000	35000
	Номинален влез	W	7850	9570	11750
	COP	/	3,31	3,13	2,98
Греење A2W35	Капацитет	W	23500	26800	30400
	Номинален влез	W	6350	7620	9520
	COP	/	3,70	3,52	3,19
Греење A2W55	Капацитет	W	21950	25350	29600
	Номинален влез	W	8100	9650	12060
	COP	/	2,71	2,63	2,45
Греење A-7W35	Капацитет	W	21000	24000	28200
	Номинален влез	W	6930	8380	11100
	COP	/	3,03	2,86	2,54
Греење A-7W55	Капацитет	W	18800	21300	24800
	Номинален влез	W	8170	9600	11900
	COP	/	2,30	2,22	2,08
Ладење A35W18	Капацитет	W	26000	30000	35000
	Номинален влез	W	5600	6800	8500
	EER	/	4,64	4,41	4,12
Ладење A35W7	Капацитет	W	26000	30000	32000
	Номинален влез	W	8400	10700	11980
	EER	/	3,10	2,80	2,67
Класа на енергетска ефикасност на сезонското греење на просторот	LWT (излезна вода)	35 °C	A+++		
		55 °C	A+++	A++	
SCOP	Потопла клима	35 °C	6,57	6,26	6,08
		55 °C	4,94	4,90	4,75
	Просечна клима	35 °C	4,95	4,92	4,48
		55 °C	3,84	3,79	3,63
	Постудена клима	35 °C	3,95	3,91	3,85
		55 °C	3,23	3,14	3,03
SEER	LWT (излезна вода)	7 °C	5,21	4,99	4,82
		18 °C	7,17	6,8	6,43
Ниво на звучна моќност на Egr		dB(A)	69	74	75
Ниво на звучен притисок (1 м)	Греење A7W55	dB(A)	54,8	61,3	61,7
	Ладење A35W18	dB(A)	59,9	60,3	60,7
Опсег на проток на вода		m³/h	1,2-5,4	1,2-6,2	1,2-7,2

AEMA R290

Номинален капацитет	kW	26	30	35
VIVAX R290 AEMA серија		HPM-89CH260AEMA R290-3	HPM-102CH300AEMA R290-3	HPM-120CH350AEMA R290-3
Компресор	Тип	Скролувајте		
Надворешен вентилатор	Тип на мотор / Број на вентилатори	DC / 2		
Ладилно средство		R290 2900g		
Димензии на единицата (Ш×В×Д)	mm	1384×1816×523		
Димензии на пакувањето (Ш×В×Д)	mm	1480×2000×570		
Нето тежина	kg	260		
Бруто тежина	kg	285		
Разменувач на топлина од страната на водата		Плочест разменувач на топлина		
Метод на поврзување на страната на водата		Навојна врска		
Димензија на поврзувањето од страната на водата		mm	DN32	
Водна пумпа	Макс. напор на пумпата	m	12	
Експанзионен сад (примарно коло)	Номинален волумен	L	5	
	Притисок за полнење	bar	8	
Безбедносен вентил		bar	3	
Прекинувач на проток		m ³ /h	0,87	
Опсег на надворешна температура на воздухот	Ладење	°C	-15~48	
	Греење	°C	-25~43	
	DHW	°C	-25~43	
Radno područje temperature vode	Хладење	°C	5~25	
	Grijanje	°C	25~85	
	PTV	°C	20~75	

Белешки:
Горенаведениот референтен стандард за тестирање на податоци EN 14511; EN 14825; EN 12102; (EУ) бр. 811/2013, 813/2013



R32





Сплит систем R32

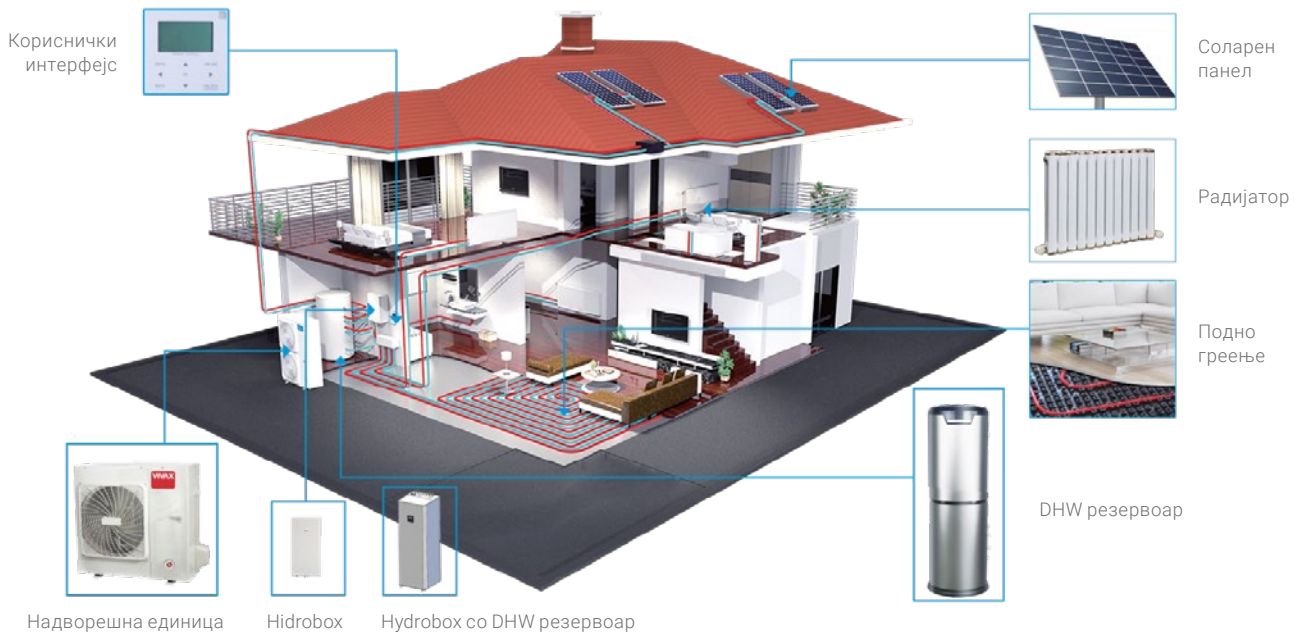

Апликација	Греење + Ладење + Домашна топла вода
Тип	Сплит систем (надворешна единица + хидрокутија)
Цевки за ладење	Помеѓу надворешната единица и хидрокутијата
Водоводни цевки	Помеѓу хидрокутијата и радијаторите
Комбинациски делови	Вентилаторски спирали за подно греење
	Радијатори
	Резервоар за топла вода за домаќинство
	Помошни извори на топлина (како што се греалки и бојлери)

Две зони контролирани со кориснички интерфејс и термостат.

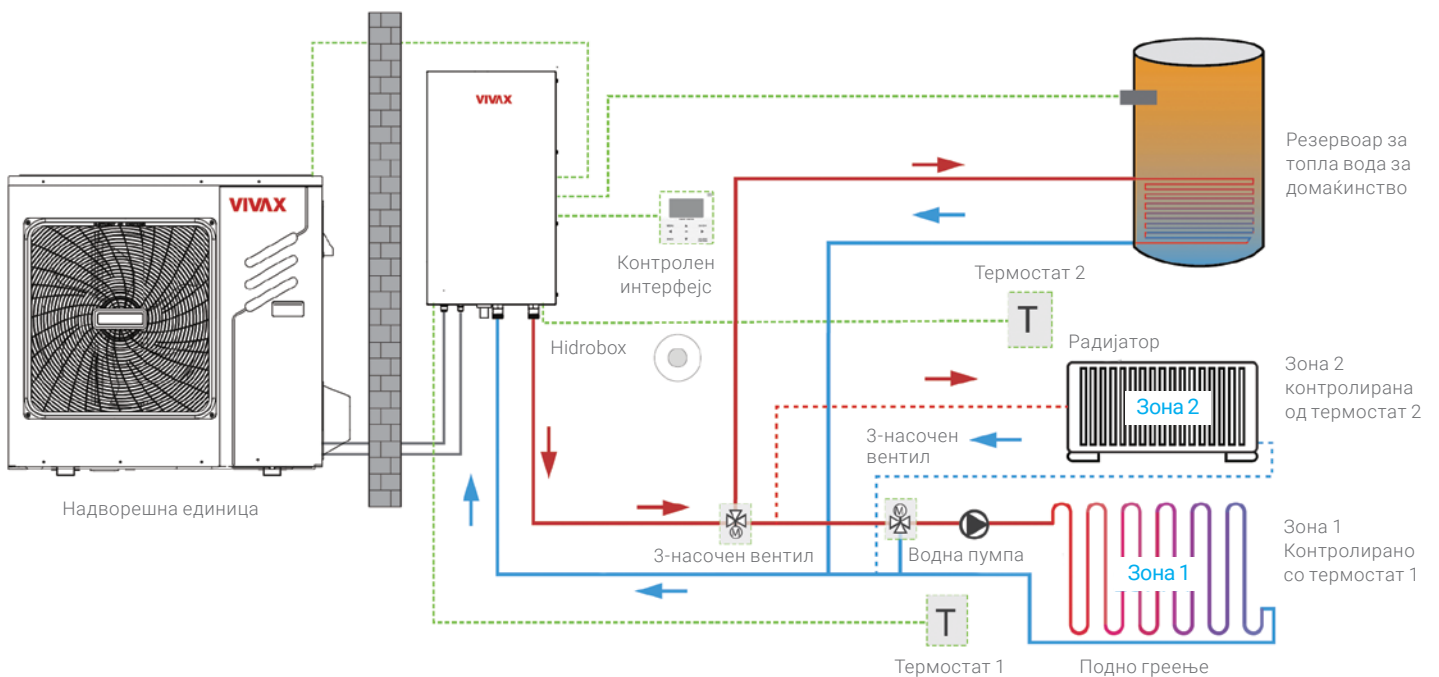

НАДВОРЕШНА ЕДИНИЦА ОД СПЛИТ ТИП

Надворешната единица апсорбира топлина од надворешниот воздух и ја пренесува внатре преку цевките за ладење.

ХИДРОБОКС

Во хидрокутијата, водата се загрева со фреон од надворешната единица, кој потоа циркулира низ централниот систем за греење, како што се подно греење, вентилаторски спирали, радијатори и разменувачот на топлина во резервоарот за топла вода за домаќинства.

ПОДГОТОВКА НА ДОМАШНА ТОПЛА ВОДА

Топлата вода поминува низ разменувач на топлина во резервоарот за топла вода и ја загрева водата во резервоарот. Во резервоарите може да се инсталираат дополнителни електрични грејачи.

КОНТРОЛНИ РЕШЕНИЈА

Единицата се контролира преку кориснички интерфејс што се наоѓа на внатрешната единица, додека единицата е испорачана со Wi-Fi модул како стандард.

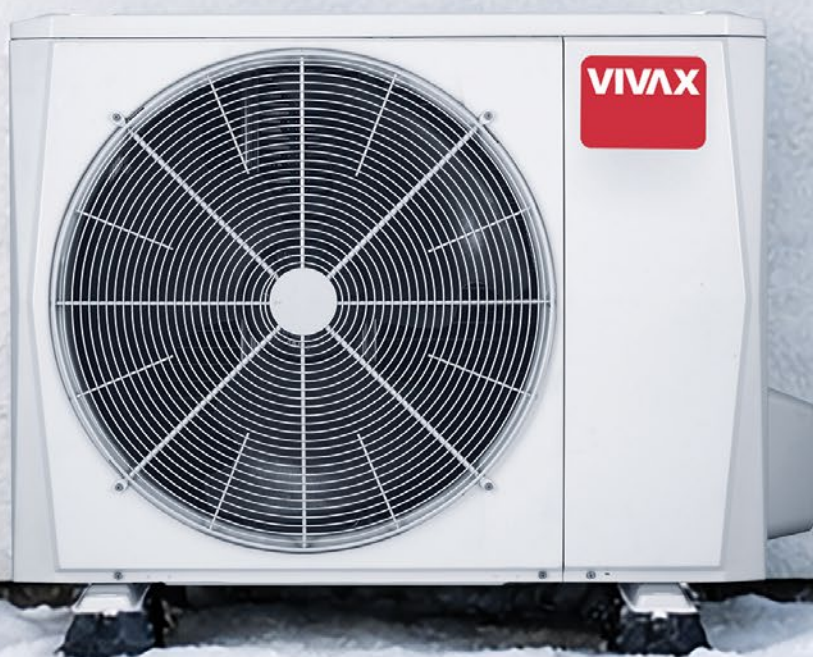

Моноблок систем R32

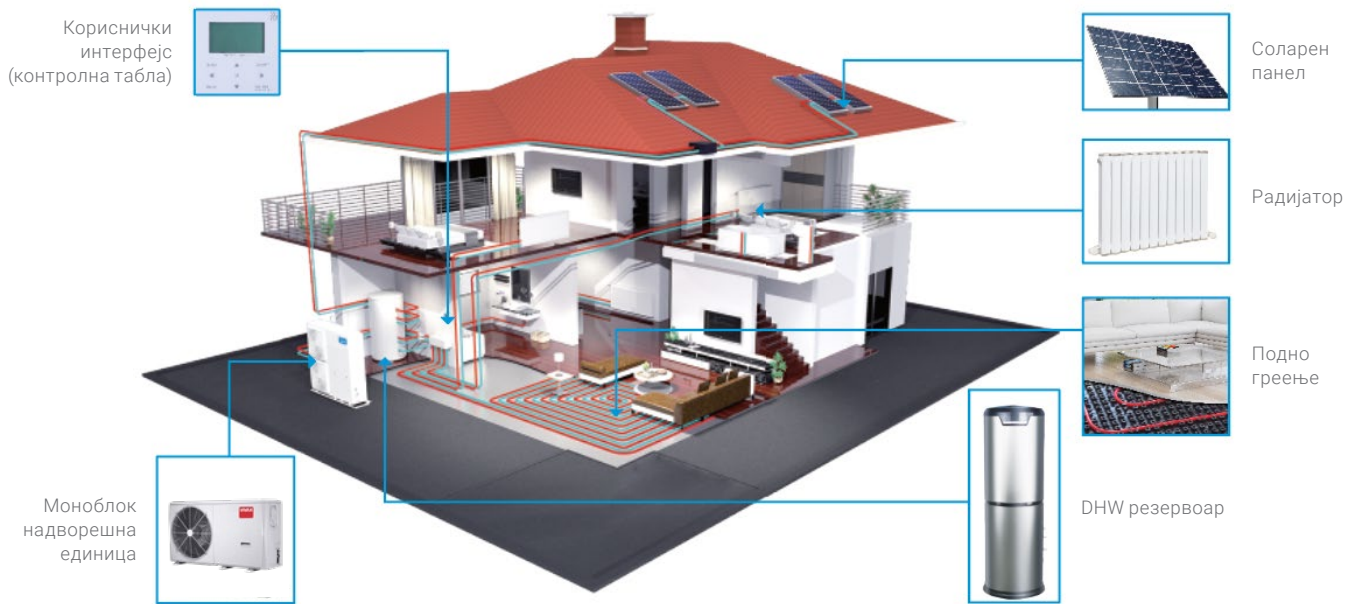

Апликација	Греење + Ладење + Домашна топла вода
Тип	Интегрирано (топлинската пумпа и хидроничната кутија се во исто куќиште)
Водоводни цевки	Помеѓу надворешната единица и внатрешните апарати за греење. Калеми за подно греење Вентилаторски единици
Комбинациски делови	Радијатори за ниска температура Резервоар за топла вода за домаќинство Помошни извори на топлина (како што се бојлери и бојлери)

Две зони контролирани само со користење на кориснички интерфејс.

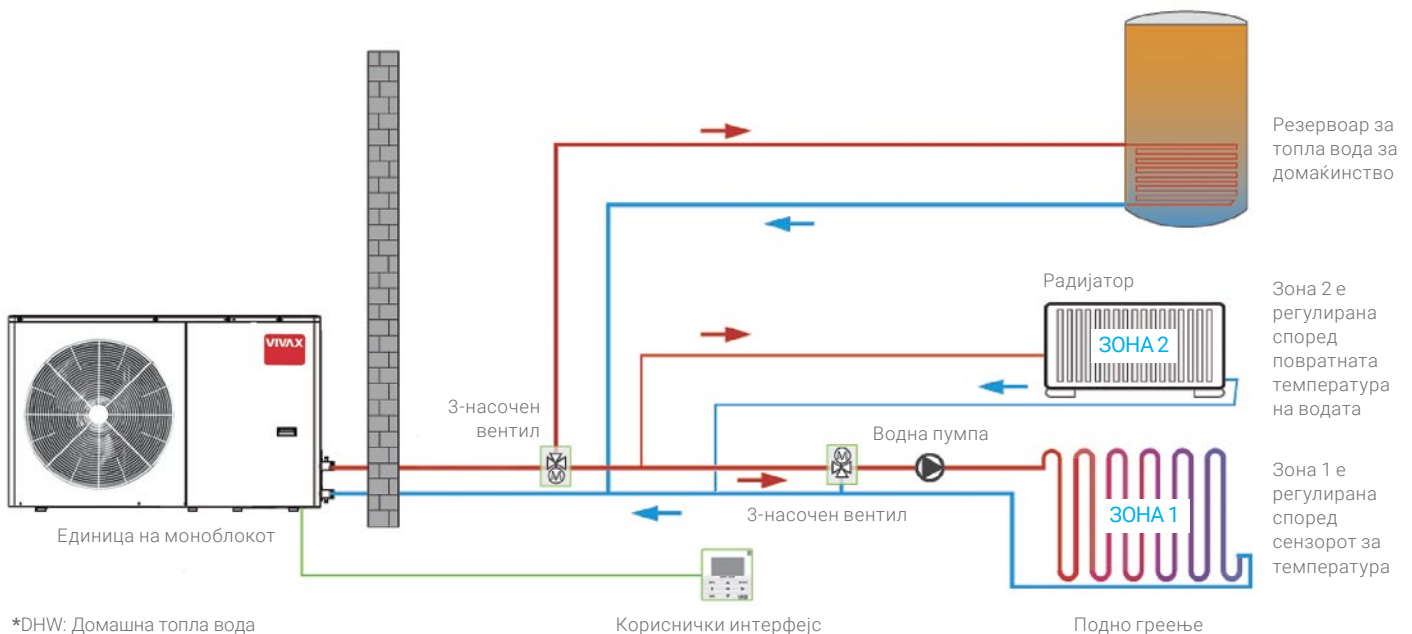

МОНОБЛОК НАДВОРЕШНА ЕДИНИЦА

Моноблок надворешната единица ја извлекува топлината од околината и ја загрева водата преку разменувач на топлина интегриран во надворешната единица.

ДОМАШНА ТОПЛА ВОДА ПОДГОТОВКА

Топлата вода поминува низ разменувач на топлина во резервоарот за топла вода и ја загрева водата во резервоарот. Во резервоарите може да се инсталираат дополнителни електрични грејачи.

КОНТРОЛНИ РЕШЕНИЈА

Единицата се контролира преку кориснички интерфејс што се наоѓа на внатрешната единица, додека единицата е испорачана со Wi-Fi модул како стандард



СПЛИТ СИСТЕМИ R32

Надворешни единици

Номинален капацитет		kW	6	8	10	12	14	16
Име на модел на надворешна единица			HPS-22CH65AERI /O1s R32	HPS-28CH84AERI /O1s R32	HPS-34CH100AE-RI/O1s R32	HPS-41CH120AE-RI/O3s R32	HPS-48CH140AE-RI/O3s R32	HPS-53CH155AERI /O3s R32
Греење A7W35	Капацитет	kW	6,20	8,30	10,0	12,1	14,5	16,0
	Номинален влез	kW	1,24	1,60	2,00	2,44	3,09	3,56
	КОП		5,00	5,20	5,00	4,95	4,70	4,50
Греење A7W55	Капацитет	kW	6,00	7,50	9,50	12,0	13,8	16,0
	Номинален влез	kW	2,00	2,36	3,06	3,87	4,60	5,52
	КОП		3,00	3,18	3,10	3,10	3,00	2,90
Греење A2W35	Капацитет	kW	5,50	7,10	8,20	9,3	11,4	13,0
	Номинален влез	kW	1,39	1,73	2,02	2,35	3,12	3,71
	КОП		3,95	4,10	4,05	3,95	3,65	3,50
Греење A2W55	Капацитет	kW	5,65	7,10	8,10	11,40	11,80	13,40
	Номинален влез	kW	2,31	2,73	3,16	4,47	4,82	5,58
	КОП		2,45	2,60	2,56	2,55	2,45	2,40
Греење A-7W35	Капацитет	kW	6,10	7,10	8,25	10,00	12,00	13,30
	Номинален влез	kW	2,00	2,18	2,62	3,33	4,29	4,93
	КОП		3,05	3,25	3,15	3,00	2,80	2,70
Греење A-7W55	Капацитет	kW	5,15	6,15	6,85	10,00	11,00	12,50
	Номинален влез	kW	2,58	3,00	3,43	4,88	5,37	6,19
	КОП		2,00	2,05	2,00	2,05	2,05	2,02
Ладење A35W18	Капацитет	kW	6,55	8,40	10,00	12,00	13,50	14,90
	Номинален влез	kW	1,34	1,66	2,08	3,00	3,75	4,38
	ЕЕР		4,90	5,05	4,80	4,00	3,60	3,40
Ладење A35W7	Капацитет	kW	7,00	7,40	8,20	11,6	12,7	14,0
	Номинален влез	kW	2,33	2,19	2,48	4,22	4,98	5,71
	ЕЕР		3,00	3,38	3,30	2,75	2,55	2,45
Сезонска енергија за греење на просторот класа на ефикасност	Излез на вода на 35 °C		A+++					
	Излез на вода на 55 °C		A++					
SCOP	Излез на вода на 35 °C		4,95	5,21	5,19	4,81	4,72	4,62
	Излез на вода на 55 °C		3,52	3,36	3,49	3,45	3,47	3,41
SEER	Излез на вода на 7 °C		5,34	5,83	5,98	4,86	4,83	4,67
	Излез на вода на 18 °C		8,21	8,95	8,78	7,04	6,85	6,71

Сплит системи R32

Надворешни единици

Номинален капацитет		kW	6	8	10	12	14	16
Име на модел на надворешна единица			HPS-22CH65AE-RI/O1s R32	HPS-28CH84AERI/O1s R32	HPS-34CH100AE-RI/O1s R32	HPS-41CH120AE-RI/O3s R32	HPS-48CH140AE-RI/O3s R32	HPS-53CH155AE-RI/O3s R32
Напојување		V/Ph/Hz	220-240/1/50			380-415/3/50		
Компресор	Тип		Двојно ротирачки					
Надворешен вентилатор	Тип на мотор		Вашингтон					
	Број на вентилатори		1					
	Проток на воздух	m³/h	2770	4030		4060		4650
Ладилно средство	Тип (GWP)		R32(675)					
	Наполнет волумен	kg	1,5	1,65		1,84		
Тип на гас			EEV - Електронски вентил за експанзија					
Ниво на звучна мокност	Греење A7W35	dB(A)	57	59	60	64	64	67
	Ладење A35W18	dB(A)	58	60	60	64	64	67
Ниво на звучен притисок (макс.)		dB(A)	45	46	49	50	51	55
Димензија на единицата (Ш×В×Д)		mm	1007×712×426	1120×864×523				
Димензии на пакувањето (Ш×В×Д)		mm	1065×800×485	1180×890×560				
Нето/Бруто тежина		kg	57/62	77/82	126/132			
Димензии на цевките	Течност	mm	6,35	9,52				
	Гас	mm	15,88	15,88				
Метод на поврзување			Разгорено					
Максимална разлика во висината		m	20					
Максимална должина на цевката		m	30					
Дополнително средство за ладење со средство за ладење	Претходно наполнето	g/m	20	38				
	Минимална должина на цевката	m	15					
Опсег на надворешна температура на воздухот	Ладење	°C	-5~43					
	Греење	°C	-25~35					
	DHW	°C	-25~43					

Забелешки:
Горенаведениот референтен стандард за тестирање на податоци EN 14511; EN 14825; EN 12102; (ЕУ) бр. 811/2013, 813/2013



Сплит системи R32

Хидробокс

Компатибилна надворешна единица	kW	6	8	10	12	14	16
Име на модел на внатрешна единица		HPS-42HM65AERI/I1s	HPS-84HM100AERI/I1s	HPS-120HM155AERI/I1s			
Модел на внатрешна единица со резервен грејач од 3 kW		HPS-42HM65AERI/I1H3s	HPS-84HM100AERI/I1H3s	/			
Модел на внатрешна единица со резервен грејач од 9 kW		/	HPS-84HM100AERI/I3H9s	HPS-120HM155AERI/I3H9s			
Димензија на единицата (Ш×В×Д)	mm	420×790×270					
Димензии на пакувањето (Ш×В×Д)	mm	520×1050×360					
Нето/Бруто тежина	kg	41/47			43/49		
Разменувач на топлина од страната на водата		Тип на плоча					
Водна пумпа	Макс. напор на пумпата	m					
Експанзионен сад (примарно коло)	Волумен	L					
	Притисок за полнење	bar					
Врска	Водна страна	mm					
	Течност за ладење	mm		mm		mm	
	Ладилен гас	mm		mm		mm	
Безбедносен вентил	bar	3					
Прекинувач на проток	m ³ /h	0,36			0,6		
Резервен е-грејач	Опционално	kW		kW		kW	
	Напојување	3 kW	3/9		9		
Temperatura polaza vode	Ладење	°C					
	Греење	°C					
	DHW (резервоар)	°C					
Ниво на звучна моќност	dB(A)	38	42	42	43	43	43
Ниво на звучен притисок (макс.)	dB(A)	28	30	30	32	32	32

Забелешки:

Горенаведениот референтен стандард за тестирање на податоци EN 14511; EN 14825; EN 12102; (EУ) бр. 811/2013, 813/2013



Сплит системи R32

Хидробокс со интегриран резервоар

Компатибилна надворешна единица		kW	6	8	10	6	8	10	12	14	16	
Име на модел на внатрешна единица со резервен грејач од 3 kW			HPS-42HM65AE-RI/I1T19H3s			HPS-84HM100AE-RI/IT241H3s			HPS-120HM155AE-RI/IT241H3s			
Напојување		V/Ph/Hz	220-240/1/50									
Номинален влез		W	3095			3095			3095			
Номинална струја		A	13,5			13,5			13,5			
Резервоар за топла вода	Vrsta		Nehrđajuci čelik									
	Materijal		SUS 316L									
	Volumen		L	190			240			240		
	Максимум температура на водата (дезинфекција режим)		°C	70								
	Максимум притисок на водата ограничување		bar	10								
	Изолациски материјал		Полиуретан									
Изолација дебелина		45										
Разменувач на топлина		Плочест разменувач на топлина										
Резервна копија Електриче грејач	Стандардно монтирано	kW	3									
Водна пумпа	Тип		DC inverter									
	Maksimalna visina dizanja		m	9								
Вентил за експанзија	Волумен	L	8									
Поврзување на водоводни цевки	Воден круг	Влез	R1"									
		Аутлет	R1"									
	Коло на резервоарот за топла вода	Влез	R3/4"									
		Аутлет	R3/4"									
Рециркулација												
Димензија на единицата (ШxВxD)		mm	600x600x1683			600x600x1943			600x600x1943			
Димензија на пакувањето (ШxВxD)		mm	730x730x1920			730x730x2180			730x730x2180			
Нето/Бруто тежина		kg	140/161			157/178			159/180			
LWT опсег на поставување	Греење		°C	25~65			25~65			25~65		
	Ладење		°C	5~25			5~25			5~25		
	Топла вода		°C	30~60			30~60			30~60		
Ниво на моќност на звук во внатрешната единица		dB(A)	38	40	38	40	42	44	44			

Забелешки:

Горенаведениот референтен стандард за тестирање на податоци EN 14511; EN 14825; EN 12102; (EY) бр. 811/2013, 813/2013



Моноблок единици R32

Номинален капацитет		kW	6	8	10	12	14	16
Име на модел на надворешна единица			HPM-22CH65 AERis R32-1	HPM-28CH84 AERis R32-1	HPM-34CH100 AERis R32-1	HPM-41CH120 AERis R32-3	HPM-48CH140 AERis R32-3	HPM-53CH155 AERis R32-3
Греење A7W35	Капацитет	kW	6,35	8,40	10,0	12,1	14,5	15,9
	Номинален влез	kW	1,28	1,63	2,02	2,44	3,15	3,53
	КОП		4,95	5,15	4,95	4,95	4,60	4,50
Греење A7W55	Капацитет	kW	6,00	7,50	9,50	11,9	13,8	16,0
	Номинален влез	kW	2,03	2,36	3,06	3,90	4,68	5,61
	КОП		2,95	3,18	3,10	3,05	2,95	2,85
Греење A2W35	Капацитет	kW	5,50	7,10	8,20	9,2	11,0	13,0
	Номинален влез	kW	1,41	1,73	2,05	2,36	3,06	3,77
	КОП		3,90	4,10	4,00	3,90	3,60	3,45
Греење A2W55	Капацитет	kW	5,65	7,10	8,10	11,30	12,40	13,30
	Номинален влез	kW	2,31	2,73	3,16	4,52	5,06	5,54
	КОП		2,45	2,60	2,56	2,50	2,45	2,40
Греење A-7W35	Капацитет	kW	6,00	7,00	8,00	10,00	12,00	13,10
	Номинален влез	kW	2,00	2,19	2,62	3,33	4,21	4,85
	КОП		3,00	3,20	3,05	3,00	2,85	2,70
Греење A-7W55	Капацитет	kW	5,15	6,15	6,85	9,80	11,00	12,50
	Номинален влез	kW	2,58	3,00	3,43	4,78	5,37	6,25
	КОП		2,00	2,05	2,00	2,05	2,05	2,00
Ладење A35W18	Капацитет	kW	6,50	8,30	9,90	12,00	13,50	14,90
	Номинален влез	kW	1,35	1,64	2,18	3,04	3,75	4,38
	ЕЕР		4,80	5,05	4,55	3,95	3,60	3,40
Ладење A35W7	Капацитет	kW	7,00	7,45	8,20	11,5	12,4	14,0
	Номинален влез	kW	2,33	2,22	2,52	4,18	4,96	5,60
	ЕЕР		3,00	3,35	3,25	2,75	2,50	2,50
Класа на енергетска ефикасност на сезонското греење на просторот	Temperatura polaza vode 35 °C		A+++					
	Temperatura polaza vode 55 °C		A++					
SCOP	Temperatura polaza vode 35 °C		4,95	5,21	5,19	4,81	4,72	4,62
	Temperatura polaza vode 55 °C		3,52	3,36	3,49	3,45	3,47	3,41
SEER	Temperatura polaza vode 7 °C		5,34	5,83	5,98	4,86	4,83	4,67
	Temperatura polaza vode 18 °C		8,21	8,95	8,78	7,04	6,85	6,71

Моноблок единици R32

Номинален капацитет	kW	6	8	10	12	14	16	
Име на модел на надворешна единица		HPM-22CH65 AERis R32-1	HPM-28CH84 AERis R32-1	HPM-34CH100 AERis R32-1	HPM-41CH120 AERis R32-3	HPM-48CH140 AERis R32-3	HPM-53CH155 AERis R32-3	
Напојување	V/Ph/Hz	220~240/1/50			380~415/3/50			
Тип на компресор		Двојно ротирачки						
Надворешен вентилатор	Тип на мотор	DC						
	Број на вентилатори	1						
	Проток на воздух	m³/h	2770	4030		4060	4650	
Radna tvar	Тип (GWP)	R32 (675)						
	Наполнет волумен	kg	1,4			1,75		
Тип на гас		EEV - Електронски вентил за експанзија						
Ниво на звучна моќност	Максимално греење	dB(A)	61	61	62	65	65	69
	Максимално ладење	dB(A)	61	61	62	65	65	69
Ниво на звучен притисок (макс.)		dB(A)	47	48	50	53	54	58
Димензија на единицата (Ш×В×Д)		mm	1295×792×429		1385×945×526			
Димензии на пакувањето (Ш×В×Д)		mm	1375×945×475		1465×1120×560			
Нето/Бруто тежина		kg	98/121	121/148		160/188		
Метод на поврзување		Разгорено						
Опсег на надворешна температура на воздухот	Ладење	°C	-5~43					
	Греење	°C	-25~35					
	DHW	°C	-25~43					
Разменувач на топлина од страната на водата		Тип на плоча						
Водна пумпа	Макс. напор на пумпата	m	9					
Сад за експанзија (Примарно коло)	Волумен	L	8					
Поврзување од страна на вода		mm	R1"		R5/4"			
Безбедносен вентил		bar	3					
прекинувач за проток		m³/h	0,36			0,6		
Опсег на поставување на LWT	Ладење	°C	5~30					
	Греење	°C	12~65					
	DHW (резервоар)	°C	10~60					

Забелешки:
Горенаведениот референтен стандард за тестирање на податоци EN 14511; EN 14825; EN 12102; (EУ) бр. 811/2013, 813/2013



ESS

Систем за
складирање
енергија



ОПТИМИЗАЦИЈА ЗА МАКСИМАЛНА ЗАШТЕДА НА ЕНЕРГИЈА

Системот овозможува директна комуникација со топлинската пумпа и клима уредот, а преку помошни контакти е можно поврзување на други уреди со цел оптимизирање на заштедата на енергија.

ПРИЛАГОДЛИВА АПЛИКАЦИЈА

Можност за работа во режим на вклучена и исклучена мрежа..

НЕПРЕКИНАТО НАПОЈУВАЊЕ СО ЕНЕРГИЈА

Непрекинато напојување на домашните апарати во случај на прекин на електричната енергија.

ДАЛЕЧИНСКО УПРАВУВАЊЕ И МОНИТОРИНГ

Можност за следење и управување со системот со користење на мобилни и веб апликации.aplikacije.

Принцип на работа на системот

ДО 40 KWH

Системот Vivaх ESS е базиран на модуларен дизајн, кој се состои од инвертер, модул за напојување и батерии. Можно е да се поврзете максимум два модули за напојување на еден инвертер, кои заедно имаат моќност од 10 kW. Во оваа конфигурација, можно е да се поврзат батерии со вкупен капацитет до 40 kWh.



ПОЛНЕЊЕ НА БАТЕРИЈА СО СОНЧЕВА ЕНЕРГИЈА

☀ УТРО

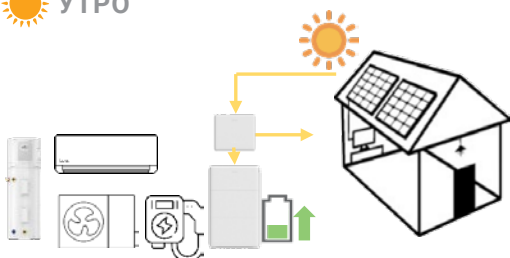

ГРЕЕЊЕ/ЛАДЕЊЕ СО СОНЧЕВА ЕНЕРГИЈА

☀ ПЛАДНЕ

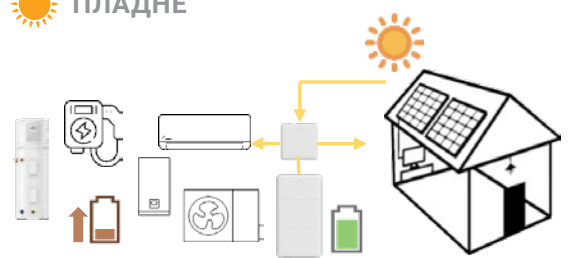



КОРИСТЕЊЕ ТОПЛА ВОДА И ЕНЕРГИЈА ОД БАТЕРИЈАТА

 ПРИКВЕЧЕР

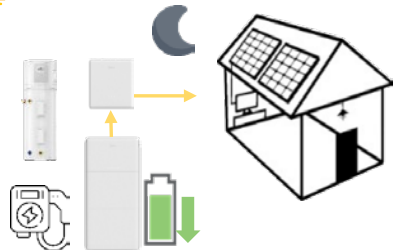

ГО СНАБДУВА ВАШИОТ ДОМ СО ЕНЕРГИЈА ОД БАТЕРИЈАТА

 НОЌЕ

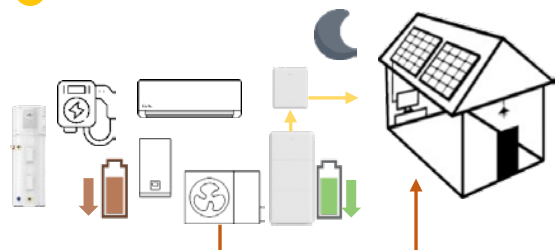

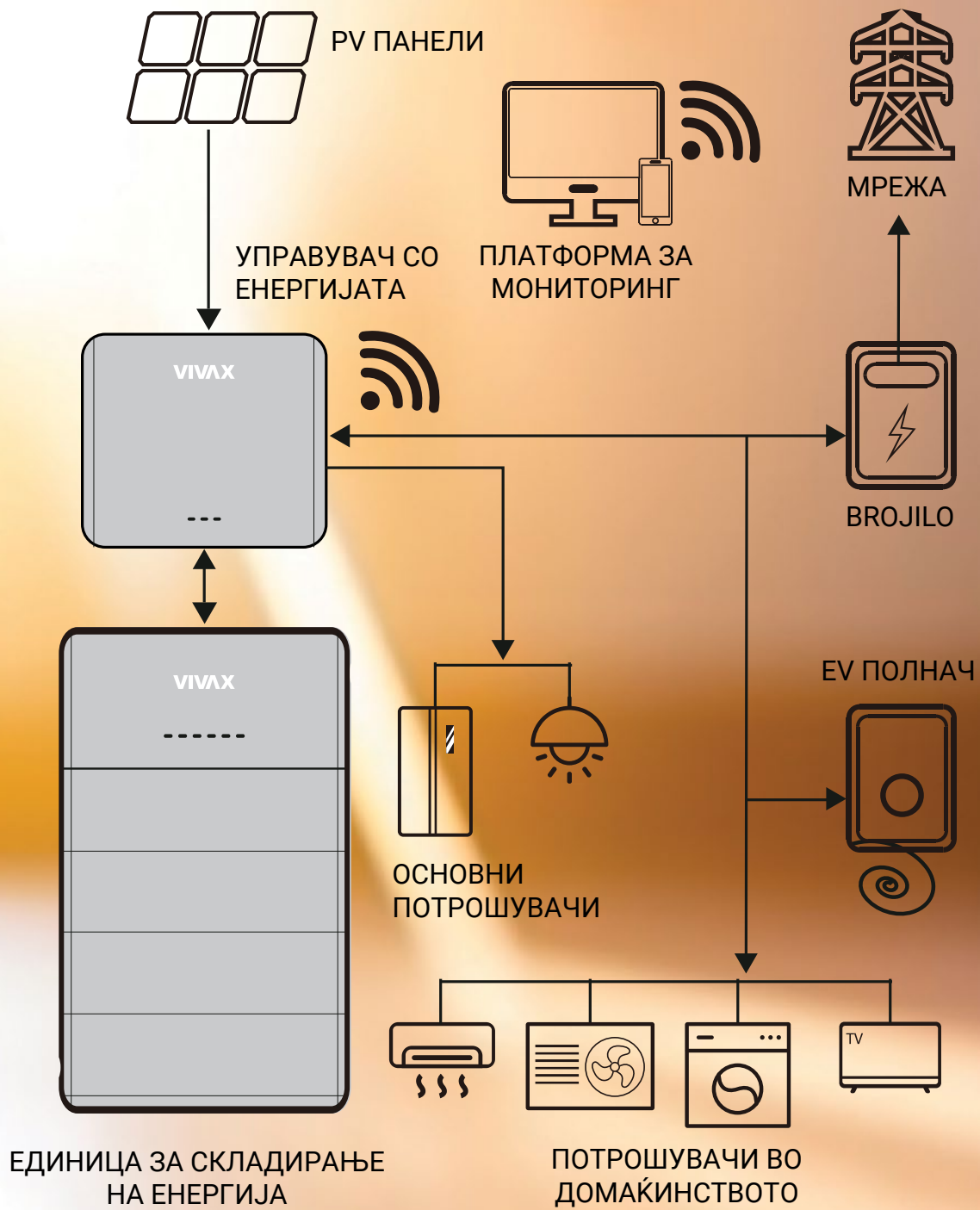

Паметно



Едноставно



Безбедно

Модел на инвертер		EMS-EM-3P-10K01
Влез (PV)	Препорачана максимална PV моќност (Wp)	15000
	Макс. влезен напон (Vdc)	1000
	Опсег на работен напон MPPT (Vdc)	160~800
	Напон на стартување (Vdc)	200
	Номинален влезен напон (Vdc)	600
	Максимална влезна струја по MPPT(A)	14
	Максимална струја на краток спој (A)	16
	Број на MPPT тракери	2
	Макс. влезен број по MPPT тракер	1
Влез (батерија)	Тип на батерија	LiFePO4
	Опсег на работен напон (Vdc)	600~980
	Максимална работна струја (A)	16,7
	Максимална моќност на полнење (W)	10000
Излез (АС мрежа)	Максимална моќност на празнење (W)	10000
	Приклучок на мрежа	Trofazni
	Номинална излезна моќност (W)	10000
	Максимална реална моќност (VA)	11000
	Номинален излезен напон (Vac)	220/380, 230/400, 3/N/PE
	Ном. фреквенција на наизменична мрежа (Hz)	50/60
	Номинална излезна струја (A)	14,5
	Максимална излезна струја (A)	16
	Прилагодлив фактор на моќност	0,8 водечки ~ 0,8 доцнење
	Максимална вкупна хармонична дисторзија	≤ 3 %
Излез (резервно напојување)	Максимална реална наизменична моќност (VA)	10000
	Излезен напон (Vac)	220/380, 230/400, 3/N/PE
	Максимална излезна струја (A)	14,5
Ефикасност	Префрлување во режим на резервно напојување	<20 ms
	Макс. ефикасност (%)	97,6
Заштита и карактеристики	Уред за исклучување на напојувањето; Заштита од островско напојување; Заштита од погрешна поларност на DC; Мониторинг на изолација; Мониторинг на диференцијален струен удар; Заштита од пренапони на наизменична струја; Заштита од краток спој на наизменична струја; LVRT; Управување со енергија; Спречување на стартување со нулта моќност; Резервно напојување	Да
	Општи податоци	Работен температурен опсег (°C)
Релативна работна влажност (%RH)		0~100
Максимална работна надморска височина (m)		2000
Ладење		Природна конвекција
Приказ		LED индикатори; интегНоминални WLAN + АПЛИКАЦИЈА
Комуникација		RS485, WLAN
Нето тежина (кг)		33,6
Бруто тежина (кг)		40,4
Димензија на единицата (Д*Ш*В) (мм)		521×247×516
Димензии на пакувањето (Д*Ш*В) (мм)		750×320×640
IP класа	IP65	

Модел на модул за напојување	EMS-PM-LV-5K01
Номинална моќност на полнење и празнење (kW)	5
Номинален напон (Vdc)	600
Опсег на работен напон (трифазен систем) (Vdc)	600-980
Единечна димензија (Д*Ш*В) (мм)	690×168×407
Димензија на пакувањето (Д*Ш*В) (мм)	750×320×640
Нето тежина (кг)	25,2
Бруто тежина (кг)	38
IP класа	IP65

Модел на модул за складирање на енергија	EMS-BM-LV-5K01
Номинален напон (V)	51,2
Опсег на напон (V)	45~57,6
Макс. континуирана струја (A)	50
Корисна енергија на батеријата (kWh)	5,12
Димензии на единицата (Д*Ш*В) (мм)	690×165×408
Димензии на пакувањето (Д*Ш*В) (мм)	785×285×535
Нето тежина (кг)	52
Бруто тежина (кг)	58
IP класа	IP66
Мобилна технологија	LiFePO4



VIVAX

Паком Компани Доел Скопје

Ексклузивен дистрибутер за Република Северна Македонија

Ул. Вангел Нечевски бр. 43

1000, Скопје - Бутел

Т +389 (02) 3 202 89

Е sales@pakom.com.mk

vivax.com



VIVAX PARTNER

